



«ABK»股份公司

莫斯科市，2025年1月

公司简介

- AVK 公司的经营范围包括工业和化工产品的研发、生产及销售。
- AVK 成立于 2009 年。15 年来，AVK 凭借其丰富而独特的经验为炼油、石化和化工行业提供解决方案。
- 目前，AVK 集团在 9 个国家（俄罗斯、白俄罗斯、哈萨克斯坦、吉尔吉斯斯坦、立陶宛、奥地利、中国、土耳其、阿联酋）设有代表处和生产基地。
- AVK 的质量管理体系通过了国家标准 ISO 9001:2015 的认证。
- 公司 2023 年的营业收入为 170 亿美元。

主要领域



AVK 股份公司工程研究中心



AVK 公司的工程实验室配备有现代化设备，并拥有一批技术专家，负责开发并分析炼油和石化产品的效率。

工程中心的任务：

- 开发最有效的配方
- 控制产品性能特征
- 监控质量指标
- 根据物理、化学和操作特性的变化跟踪产品性能
- 开发化学材料和无纺材料
- 工业设备生命周期延长计划
- 人员培训

当前项目：

- 移动机器人技术综合体的开发与实施
- 高资源冬季临时道路路面材料的技术开发
- 开发和生产不破坏保护层完整性的表面清洁激光装置

燃料和润滑油添加剂



- 我们产品的高质量是负责燃料和润滑油添加剂开发、生产和销售的部门 15 年工作的成果。
- 我们公司员工曾在国际领先的化工公司巴斯夫、科莱恩、英诺斯派等公司的燃料和润滑油专用化学品部门工作多年，积累了丰富的经验。
- 添加剂生产基地的年生产能力为 18,000 吨。生产面积为 1,263 平方米。2023 年的添加剂交付量为 13,600 吨。



燃料添加剂系列



- 抑制剂和分散剂；重油和残余油抑制剂；聚合物浓缩物 DDP。
- 柴油抗磨添加剂。
- 用于车用汽油和柴油的多功能复合添加剂。
- 柴油用十六烷值增强添加剂。
- 抗静电添加剂。

技术服务



技术服务团队为现有供应提供以下支持：

- 持续采集基础燃料，监测成分变化，选择或修改产品以满足客户要求
- 在生产设施发生紧急情况/事故时及时提供技术支持
- 根据客户的要求AVK负责人到达工厂解决问题
- 开发新配方和优化现有配方
- 在生产过程中将添加剂引入燃料时，跟踪添加剂的效率和剂量调整情况
- 在批量应用时排除添加剂的拮抗作用

炼油工艺的催化剂和吸附剂



了解俄罗斯炼油厂的需求以及俄罗斯和中国制造商的能力使我们公司能够为石油炼制过程选择可靠、高效且经济的催化解决方案。

该部门的主要产品包括：

- 催化裂化催化剂
- 加氢处理和加氢裂化催化剂
- 催化重整催化剂
- 硫磺生产和尾气净化催化剂
- 硫酸（WSA）生产催化剂
- 制氢催化剂
- 用于烃类气体和石油产品的净化和干燥的吸附剂
- 短周期吸附剂
- 惰性材料



石化工艺的催化剂和吸附剂



遍布俄罗斯、中东和远洋的广泛合作伙伴网络使该部门的员工能够为客户选择最有效、最具成本效益的解决方案，同时特别关注最终产品的特性。

该部门的主要产品有：

- 聚合催化剂
- 加氢催化剂
- 氧化催化剂
- 用于氮、氢、丁烯-1、己烯-1 和烯烃精细净化的溶液和吸附剂
- 用于单体精细净化的溶液和吸附剂

2023年催化剂的发货量为3100吨

2023年吸附剂的发货量为 500 吨

催化剂和吸附剂： 技术服务

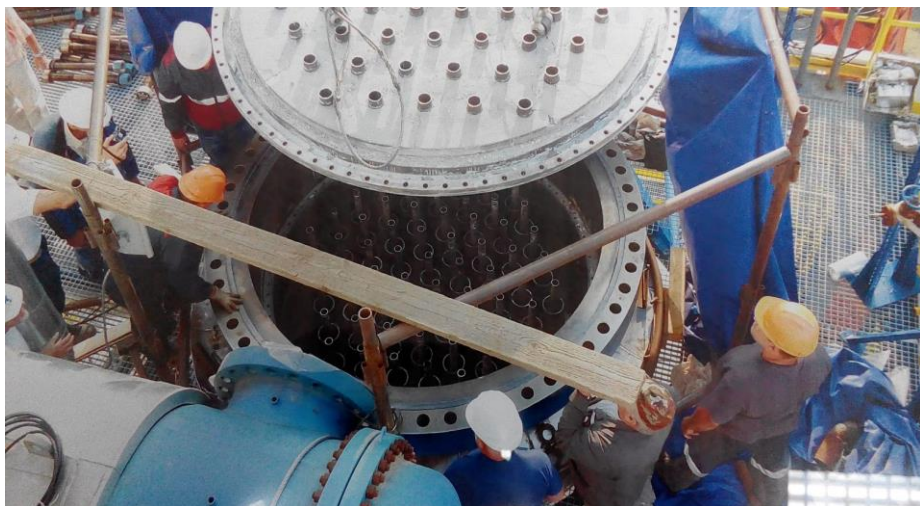

我们的技术服务团队接受过产品制造商的培训，可为所提供的产品提供全周期的技术支持：

- 选择西方催化剂和吸附剂的类似物，包括协助对客户原材料进行催化剂和吸附剂样品的实验室测试；
- 在催化系统的装载、活化和调试过程中提供支持；
- 监测催化剂和吸附剂的性能。
- 协助优化催化剂和吸附剂并排除故障（如有必要）。
- 就催化剂再生和再利用的可行性进行样品分析并提出建议。

试剂



试剂部门的员工非常重视开发现代化学试剂，并将其引入炼油厂的实践中，以提高炼油效率

我们提供的试剂主要有以下几类：

- 用于初级炼油工艺设备防腐蚀化学技术保护的成套试剂；
- 用于保护二次炼油工艺设备的试剂；
- 用于减少焦油砂粘减装置结焦的成套试剂；
- 工艺水处理试剂
- 用于提高油井采收率和关水的适应性凝胶

我们的首要任务是为所供应的试剂提供工程和服务支持： 全天候技术支持、调试、季度和年度报告、人员培训、优化和其他服务。

俄罗斯和独联体国家的大多数大型工厂都在使用我们的试剂。

模块化油泥处理设备



AVK 股份公司油泥处理设备的优点：

- 设备采用模块化设计，只需在现场进行组装并连接公用设施。
- 设备适用于处理各种类型的污泥。
- 无压力容器。
- 处理温度低（低于 100° C）。
- 由于第 3 点和第 4 点的影响，运营成本和资本成本较低。

No	工业设施	产率
1	中石化安庆炼油厂	10 t / 天
2	中石化南华炼油厂	15 t / 天
3	中石化抚顺长	5 t / 天
4	浙江新农化工炼油厂	15 t / 天
5	杭州吉华江东化工炼油厂	30 t / 天

聚合物添加剂

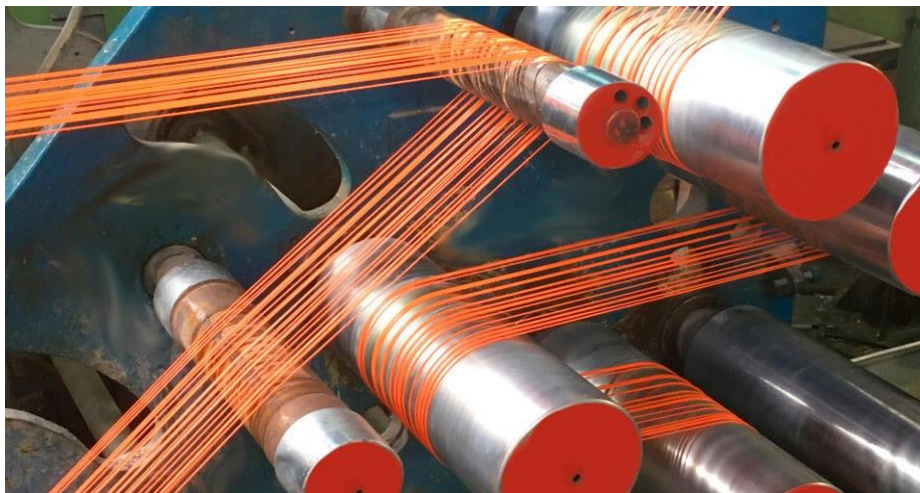

聚合物添加剂部门在为基础聚合物和橡胶生产商及加工商实施和供应各种聚合物生产添加剂方面拥有多年的经验。积累的经验使我们能够选择添加剂来解决各种技术问题，包括单个组分、客户混合物或超浓缩物的形式。

对原材料生产商和消费者市场的深入了解使我们能够快速专业地从已离开俄罗斯的企业中选出原材料的类似物。

该部门的主要产品有：

- 稳定剂/抗氧化剂（酚类、亚磷酸酯、硫醚）
- 定制混合物
- 聚合过氧化物/引发剂
- 助催化剂/烷基铝（TEAL, TNHAL, DEAC, EASCH, DEAL, TIBAL）
- 聚合供体
- 己烯-1
- 己烷
- 成核剂
- 抗静电剂
- 抗阻塞/防滑添加剂
- 聚合物漂白剂
- 合成纤维生产添加剂
- 氢氧化物/中和剂 卤素

合成气、氨和甲醇合成解决方案

专业技能、知识和对市场特殊性的理解，以及为行业提供的全套产品，是我们为客户/合作伙伴提供技术最先进、最有效的解决方案的基础。

该部门的主要产品有：

- 加氢催化剂 - 脱硫和脱氯催化剂
- 预转化催化剂 - 重整催化剂（一次、二次）
- 低温 CO 转化催化剂（LTC）
- 中温 CO 转化催化剂（STC）
- 甲烷化催化剂
- 氨合成催化剂
- 甲醇合成催化剂

我们的技术服务团队定期接受产品制造商的培训，随时准备提供必要的技术支持

- 选择西方催化剂的类似物
- 催化剂装填监督
- 支持催化系统的启动
- 监测催化和吸附系统的运行情况
- 对进一步使用催化剂的可行性进行分析并提出建议



石化和炼油工业技术设备



我们公司已成为油气精炼和石化行业催化剂、吸附剂、添加剂和其他化学试剂的可靠供应商。

目前，我们公司可以提供以下设备：

- 热交换设备
- 反应器、塔和内部装置；
- 压力容器和设备
- 泵和压缩机设备；
- 阀门及关闭和调节配件。
- 国外生产的涡轮机和压缩机备件（Dresser Rand、Elliott、Cooper compression、Coppus、Siemens 等）。
- 泵备件（包括原装件） Grundfos、DAB、Willo、lowara、Pedrollo、Sundyne。

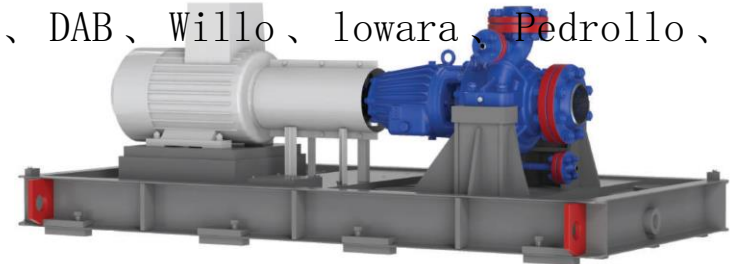
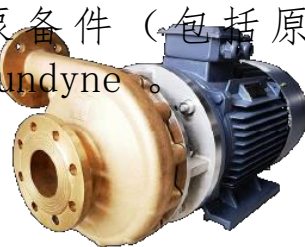
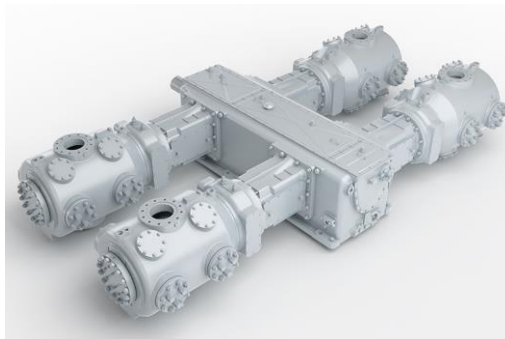

工业设备

在制裁制度的背景下，设备和备件供应问题尤为突出，我们工业设备部的技术专家成功地解决了这一问题

除提供设备外，该部门的主要方向还包括：

- 工程设计
- 逆向工程
- 工作文件的编制
- 零件和组件的设计
- 微控制器、电路的设计和编程
- 开发集中式工业自动化系统
- 为工业应用开发多功能机器人平台

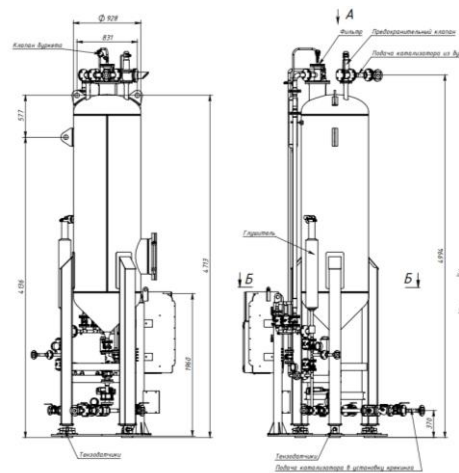
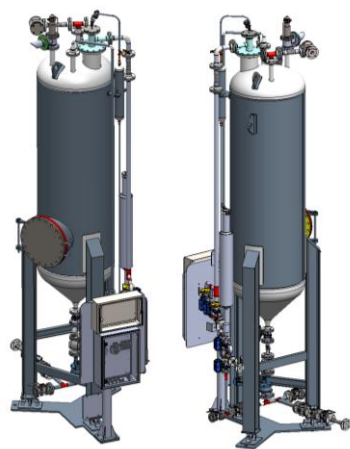
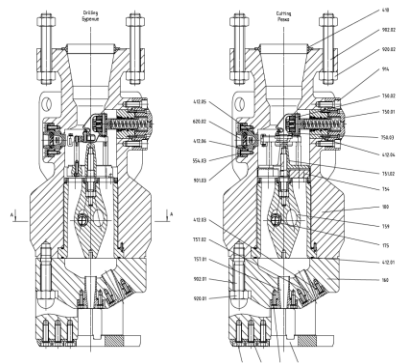

实验室设备



实验室设备部门的专家帮助客户寻找工程和测试设备部件、实验室全套技术设备、技术支持、服务、维修以及为石油工业企业提供备件和消耗品设备。

提供的主要设备有

- 普通实验室设备（水浴和沙浴、烧瓶加热器、水蒸馏器、实验室家具、取样器、萃取器等）
- 石油和石油产品分析仪（元素分析仪、色谱仪、分光光度计、比色计、密度计、水分测定仪、粘度计、气体分析仪等）
- 测试设备（恒温设备、材料、水泥和钻井液测试、闪点测定、燃料和石油产品的低温特性、馏分组成的测定等）
- 岩心特性分析设备（岩心测试、样品锯切）

我们的客户



我们可应要求提供完整的客户名单和已完成项目清单。

联系方式

AVK 股份公司总部

地址:

123112, 俄罗斯联邦, 莫斯科, 莫斯科市 - 联邦大厦东区,
Presnenskaya Embankment, 12

网站: <https://avkavk.ru>

电子邮件: info@avkavk.ru

电话: +7 495 540 59 02

